

## ÜDK-KS

Überdruckklappe



11.3

11 WETTERSCHUTZGITTER



### Beschreibung:

Die ÜDK-KS ist eine rechteckige Überdruckklappe, die aus einem umlaufenden Rahmen mit exzentrisch gelagerten, miteinander gekuppelten und selbsttätig öffnenden Lamellen besteht. Die Überdruckklappe ist für den Zuluft- und Abluftbereich einsetzbar. Die Lamellen sind mit geschlossenen Kugellagern und Kunststoffanschlägen ausgestattet. Ihr Öffnungswiderstand kann mittels Gegengewichten, die auf dem Klappenblatt oder seitlich angeordnet sind, auf definierte Werte (bis max. 1000 Pa) eingestellt werden.

### Funktion / Wirkung:

Im Ruhezustand sind die Lamellen geschlossen. Sie öffnen erst, wenn im Kanalsystem ein an den Gegengewichten einstellbarer Überdruck vorhanden ist. Die Überdruckklappe kann deshalb auch als Druckausgleichsöffnung zwischen zwei Räumen eingesetzt werden. Ein direkter Anschluss an ein Kanalsystem ist nicht erforderlich. Es ist zu beachten, dass im komplett geöffneten Zustand die Lamellen 18 mm aus dem Rahmen herausragen. Hierbei beträgt der freie Querschnitt 70 %.

### Material:

Einbaurahmen und Lamellen mit Kunststoffanschlägen: Aluminium, roh  
weitere Anbauteile aus Stahl, verzinkt

**ÜDK-KS**  
Überdruckklappe



Maße:

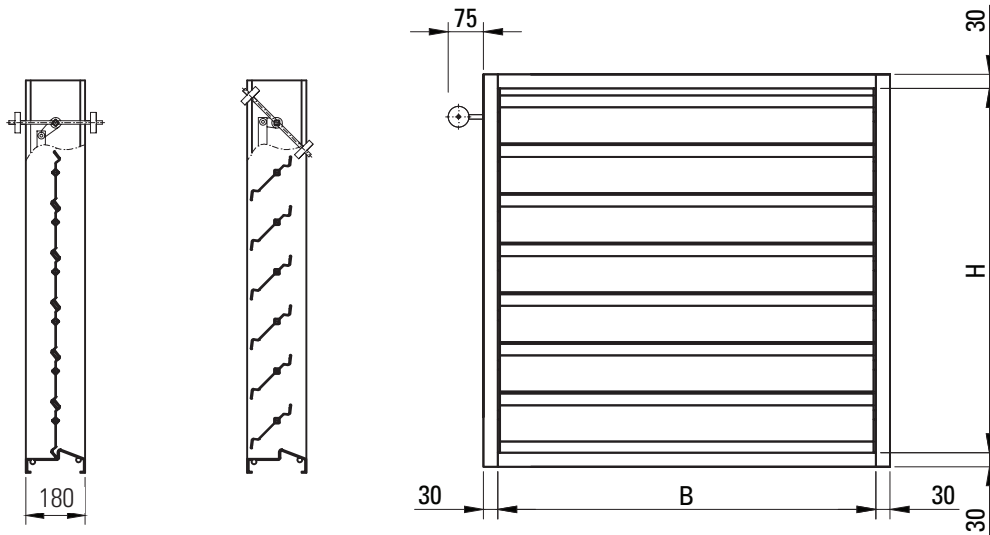

Die Überdruckklappe ist standardmäßig in folgenden Abmessungen verfügbar:

H [mm]: 140, 245, 350, 455, 560, 665, 770, 875, 980, 1085, 1190

B [mm]: 200, 300, 400, 450, 500, 550, 600, 650, 700, 750, 800

Sämtliche Breiten- und Höhenmaße sind miteinander kombinierbar.

**Ausschreibungstext**

**ÜDK-KS**  Überdruckklappe für den Einsatz in Abluft- und Zuluftsystemen, bestehend aus dem Einbaurahmen mit den darin angeordneten Lamellen. Die Lamellen sind mit geschlossenen Kugellagern und Kunststoffanschlägen ausgestattet. Der Öffnungswiderstand ist auf eine gewünschte Druckdifferenz einstellbar. Einbaurahmen und Lamellen aus stranggepressten Aluminiumprofilen, roh; alle Stahlteile in verzinkter Ausführung

**Fabrikat** SLT · Lenzfeld 8 · D - 49811 Lingen (Ems)  
Tel. +49(0)591/97337-0 · Fax +49(0)591/97337-50 · info@slt-lingen.de

**Typ** ÜDK-KS - .....

**Anzahl** ..... Stück